

WINE MASTER

FABRICANT FRANÇAIS DE CLIMATISEURS DE CAVES À VINS

DESIGN, SILENCE ET ÉCONOMIES

Appartenant à la famille des solutions "encastrées", le Wine C25 s'installe en traversée de cloison et transforme chaque pièce bien isolée en véritable cave à vins. En plus de son design totalement novateur, l'appareil se dote d'un équipement technologique "haute performance" offrant silence et importantes économies d'énergie.

CLIMATISEURS DE CAVE À VINS



25 m³

Climatise jusqu'à 25m³



Thermostat intégré ultra performant



Silencieux



Respectueux de l'environnement



Conditions climatiques idéales pour la conservation de votre vin



NOUVEAU
Appareil connectable (fonction avec abonnement)

WINE
C25 X / C25 SX
/ C25 SRX



LES ENCASTRÉS





WINE C25 X / C25 SX / C25 SRX

SILENCE, PERFORMANCE ET ÉCONOMIES

- Maintien d'une température constante dans la cave entre 8 et 18°C
- Hygrométrie maîtrisée : condensation des excès et évacuation de l'humidité vers l'extérieur
- Système anti-vibration grâce à des éléments montés sur des ressorts et des amortisseurs en caoutchouc
- Dimensions de l'appareil permettant de s'adapter à différentes pièces (cellier, mansarde...)
- Consommation électrique maîtrisée grâce à la turbine à réaction côté condenseur
- Fonction réchauffage pour les modèles Wine C25 SX et Wine C25 SRX
- Le modèle Wine C25 SRX est équipé d'une ceinture chauffante de protection en cas de conditions climatiques difficiles (l'hiver notamment)
- Facilité d'installation, avec un cadre en bois fourni
- Entretien aisé avec un simple filtre à changer au moins une fois dans l'année
- Garantie de 2 ans

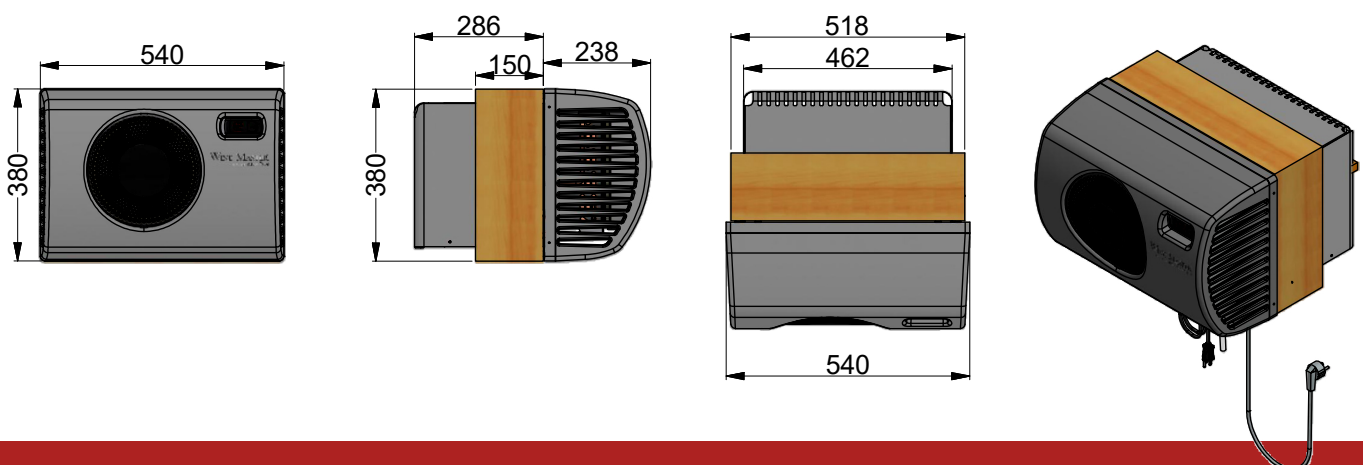



TOUJOURS PLUS DE SILENCE TOUJOURS PLUS D'ÉCONOMIES

En plus de son design novateur, le climatiseur WineMaster® C25 X/SX/SRX est doté d'un équipement technologique "haute performance" offrant silence et d'importantes économies d'énergie (jusqu'à 30% inférieure à celle des climatiseurs standards).

LES ATOUTS DU CLIMATISEUR WINE C25

- Aspect grainé de la façade et sérigraphie pour un rendu haut de gamme
- 2 vitesses de rotation pour le moteur du ventilateur côté cave
- Ventilateur équipé de la technologie « Energy Saver Motor »
- Silence de fonctionnement grâce à l'utilisation de nouveaux matériaux

LES ENCASTRÉS WINEMASTER®

A) Installation dans une paroi entre deux pièces intérieures

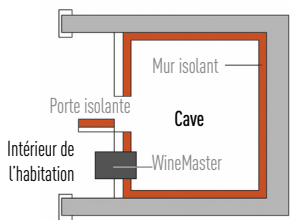

Modèles C25 X / C25 SX

B) Installation dans un mur donnant sur l'extérieur de l'habitation.

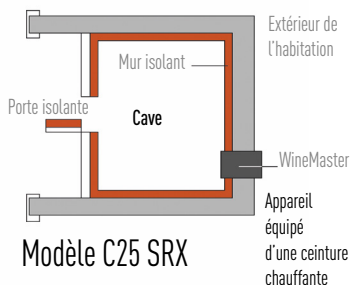

Modèle C25 SRX

CARACTÉRISTIQUES DE L'APPAREIL	WINE C25 X	WINE C25 SX	WINE C25 SRX
Alimentation électrique	230-240 V - 50Hz	230-240 V - 50Hz	230-240 V - 50Hz
Capacité de climatisation*	Jusqu'à 25 m ³ *	Jusqu'à 25 m ³ *	Jusqu'à 25 m ³ *
Dimensions hors tout	L.540 x H.380 x P.524 mm	L.540 x H.380 x P.524 mm	L.540 x H.380 x P.524 mm
Poids net	27 Kg	27 Kg	27 Kg
Puissance frigorifique**	550 W à 15°C	550 W à 15°C	550 W à 15°C
Puissance électrique absorbée	400 W	400 W	400 W
Niveau sonore (à 1m et à 3m)	45 dB / 40 dB	45 dB / 40 dB	45 dB / 40 dB
Débit d'air dans la cave (côté froid)	96 à 198 m ³ /h	96 à 198 m ³ /h	96 à 198 m ³ /h
Débit d'air extérieur (côté chaud)	179 m ³ /h	179 m ³ /h	179 m ³ /h
Fluide frigorigène	R290	R290	R290
Résistance de chauffage	-	250 W	250 W
Réglage de la température*	Préréglé à 12°C, ajustable entre 8 et 18°C *	Préréglé à 12°C, ajustable entre 8 et 18°C *	Préréglé à 12°C, ajustable entre 8 et 18°C *
Température extérieure maxi**	35°C	35°C	35°C
Ceinture chauffante	NON	NON	OUI

* Avec une isolation adaptée à la température et au volume de la cave.

** La puissance diminue en fonction de la température extérieure, l'appareil peut perdre de sa capacité à maintenir les 12°C si la température extérieure approche les 35°C.

WINEMASTER CONNECT, un simple boîtier et votre cave est connectée !



CONSERVATION OPTIMALE DES VINS



SUPERVISION À DISTANCE



STATISTIQUES EN DIRECT



ALERTE EN CAS DE PANNE

Grâce à WineMaster Connect, vous assurez à distance les réglages et le bon fonctionnement de votre climatiseur.

Il vous suffit de brancher notre boîtier connecté sur votre climatiseur pour surveiller ou modifier en temps réel les principaux paramètres de fonctionnement.

Ce dispositif fonctionne avec un abonnement.

Se renseigner auprès de votre revendeur sur les modalités tarifaires.



UNE HISTOIRE D'AMOUR ET DE TERROIR...

C'est au pied du vignoble Alsacien, où débute la "route des vins", que l'histoire de WineMaster® commence. Notre attachement au terroir et notre amour pour le vin ont toujours été source de réflexion et de créativité.

Depuis sa création en 1984, les hommes et les femmes de WineMaster® mettent leurs compétences et leur savoir-faire au coeur de chaque étape de fabrication de nos climatiseurs.

Motivés par la qualité et le détail, nous sommes fiers de nos produits et de leur conception 100% alsacienne.

“ INNOVATION ET EXIGENCE DU
TRAVAIL «BIEN FAIT» SONT LES
VALEURS CLÉS DE WINEMASTER® ”



WINEMASTER

FABRICANT FRANÇAIS DE CLIMATISEURS DE CAVES À VINS

Z.I. VIEUX-THANN ■ 18 RUE GUY DE PLACE
BP 60010 ■ F68801 THANN CEDEX
Tél : +33 (0) 389 377 515 ■ E-mail : contact@winemaster.fr

www.winemaster.fr